

Tratamento de Água



bürkert
FLUID CONTROL SYSTEMS

Conteúdo

- 5 _____ Perfil da Empresa
- 6 _____ Produtos e Sistemas
- 9 _____ Tratamento de Água
- 12 _____ Tratamento Industrial de Água
- 15 _____ Água Ultra Pura
- 16 _____ Química da Torre de Refrigeração
- 20 _____ Água Potável
- 23 _____ Osmose Reversa
- 24 _____ EDI/Troca de Íon
- 27 _____ Química da Caldeira
- 30 _____ Contatos





Tratamento de Água.

Nosso foco em relação à água deriva do comprometimento com nossos clientes para trabalhar com atributos físicos dos ambientes de aplicação do seu mundo. Nesta brochura, você encontrará exemplos que lhe permitirá conhecer nossas capacidades chaves no tratamento de água.

Temos conhecimentos profundos e percepções significativas sobre os ambientes de aplicação que cruzam o amplo espectro da química aquática e o tratamento de água. Podemos colaborar com a física real da osmose reversa, troca de íon, química de aquecimento de água e água altamente pura, compartilhando nossa experiência em laços de controle completo para vazão, temperatura, pH, nível, pressão e condutividade.

Podemos auxiliar na determinação da arquitetura de tratamento de água mais efetiva para auxiliar na visualização e avaliação do que ocorre em sua fábrica a partir da sala de controle ou da sala de reuniões. Cada membro de nossa empresa o ouvirá com o objetivo de apresentar-lhe claramente a solução mais apropriada em sua linguagem de aplicação diária. A experiência inerente que oferecemos na Bürkert existe para simplificar sua vida. A Bürkert lhe oferece modularidade ilimitada em relação à água.

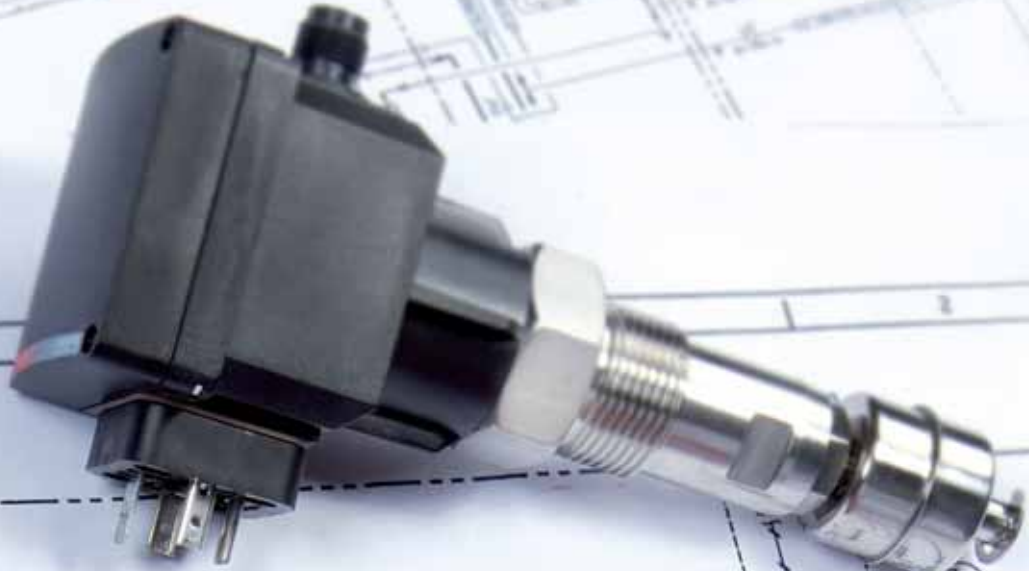
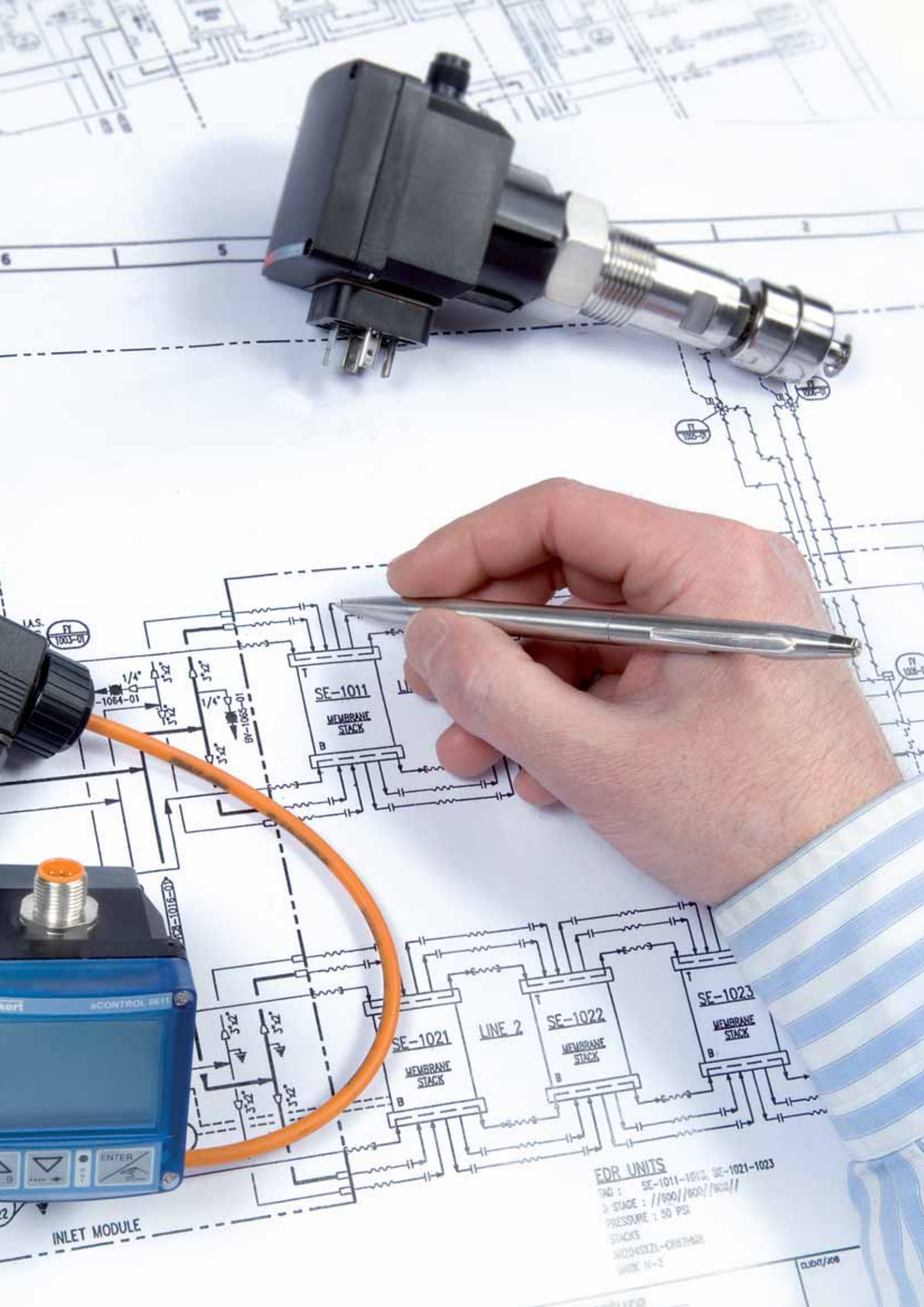

EDR UNITS
NO : SE-1011-1012, SE-1021-1023
STAGE : //500//600//700//
PRESSURE : 50 PSI
STACKS
HIDRASKIZL-CRISTALIN
WAK. N-2

INLET MODULE

01/01/2006

Bem-vindo ao Fascinante Mundo dos Sistemas de Controle de Fluidos.

Medição e controle: Quando se trabalha com fluidos e gases, nós estamos ao seu lado como fabricantes de produtos sofisticados, resolvendo problemas com uma ampla visão e como um parceiro que lhe oferece conselhos valiosos. Desde o nosso início em 1946, nos tornamos um dos principais fornecedores mundiais de Sistemas de Controle de Fluidos, mas ao mesmo tempo mantivemos nosso status de empresa familiar, com uma sólida fundação de valores que enfatizam nossa maneira de pensar e agir.

Nossa base: Experiência

Temos mais de 60 anos de conhecimento aplicado, conhecimentos teóricos e experiências em todas as áreas de Sistemas de Controle de Fluidos. Na Bürkert sempre procuramos assegurar que o conhecimento obtido ao trabalhar com os inúmeros produtos e projetos seja passado adiante, não apenas entre mais de 2.000 funcionários Bürkert em diversas localidades e divisões, mas também para a próxima geração Bürkert. Focamos toda nossa curiosidade, paixão e comprometimento em um único objetivo: fornecer soluções que ajudam sua empresa a dar aquele essencial passo à frente.

O que nos diferencia: Proximidade

Para desenvolver soluções especializadas com valor agregado, é preciso estar próximo dos clientes e de seus problemas – como nós estamos. Na Bürkert, proximidade significa proximidade pessoal: Ouvimos tudo o que você tem a dizer e fazemos tudo ao nosso alcance para desenvolver e implementar a melhor solução para suas necessidades. Porém, proximidade também se aplica num sentido técnico: Sabemos exatamente qual é a função que nossos produtos desempenham nos seus processos mais complexos. Por fim, mas não menos importante, entendemos proximidade num sentido geográfico: Nossa presença global com mais de 36 filiais e sete fábricas permite que nossos consumidores utilizem inovações tecnológicas do mundo inteiro.

O que nos motiva: Coragem

Nossa meta é ultrapassar suas expectativas. Para fazer isso, uma qualidade é vital: coragem. Coragem não apenas de olhar para o futuro, mas de caminhar em sua direção, desafiar idéias convencionais, agir de maneira diferenciada, atacar problemas que outros acreditam ser impossíveis e nunca desistir quando as coisas se complicam. Demonstramos nossa coragem a todo o momento. Nossa vasta experiência é a sólida plataforma na qual baseamos nossa coragem. Ela nos permite transformar coragem em criatividade, converter idéias incomuns em inovações surpreendentes e reunir componentes individuais para criar novos sistemas que apresentam possibilidades inesperadas.



Ótimos em Qualquer Situação: Nossos Produtos.

Você pode considerar a Bürkert como um fornecedor que simplesmente lhe oferece ótimos produtos. Ficamos felizes em realizar essa função – mas realmente nos orgulhamos quando você nos vê como um parceiro que o ajuda a atingir objetivos – mesmo complexos. Mesmo quando o problema parece sem solução, desafie-nos, teste nossa coragem – a dificuldade dos desafios nos motiva a caminhar para o futuro junto com você.

Seja através de um componente individual ou de um sistema inovador para todo o processo de medição e controle, estamos ao seu lado em todos os momentos com uma ilimitada variedade de serviços, como consultoria e engenharia, instalação, testes e serviços pós-venda.

Não faz diferença se é um componente individual ou um sistema pioneiro para todo o processo de medição e controle.

Trabalhamos com consultores de engenharia, integradores, empreiteiros, fabricantes de equipamentos e usuários finais em uma variedade de indústrias - de alimentos e laticínios até biotecnologia. Conhecimento especializado em sistemas CIP, WFI, dosagem e mistura, enchimento, destilação, bioreatores, transferência de vapor e calor, cromatografia e filtragem – tudo usando a linguagem da sua aplicação. Uma linguagem comum facilita a comunicação e reforça as bases para o seu sucesso.

Soluções Inovadoras e com Valor Agregado Combinam o Melhor de todos os Mundos.

Fluidos são um meio fascinante. É essa fascinação por líquidos e gases que nos motiva a desenvolver dispositivos para tratá-los de forma cada vez melhor. Oferecemos a linha completa de produtos de controle, como poucos outros fornecedores. Nossa atual linha de produtos compreende desde válvulas solenóides, de processo e analíticas até atuadores pneumáticos e sensores.

Para satisfazer as crescentes exigências de nossos clientes, os profissionais nos nossos quatro centros de pesquisa e desenvolvimento trabalham constantemente no aprimoramento de nossos produtos individuais e de nossa linha de produtos como um todo. Nossos produtos se adequam perfeitamente a aplicações específicas, oferecem real valor agregado sobre outros produtos e atendem aos requisitos específicos da indústria.

Em todos os aspectos do tratamento de água, trabalhamos constantemente guiando-nos para as mais novas e recentes especificações, requisitos e grupos de interesse especial que impulsionam a indústria a ter padrões mais altos e a aprimorar o valor para seus consumidores. Fizemos todo o possível para que você tenha tranquilidade. Quando você escolhe a Bürkert, sabe que rapidamente receberá a qualidade que espera: verdadeira, uniforme e fácil de localizar.

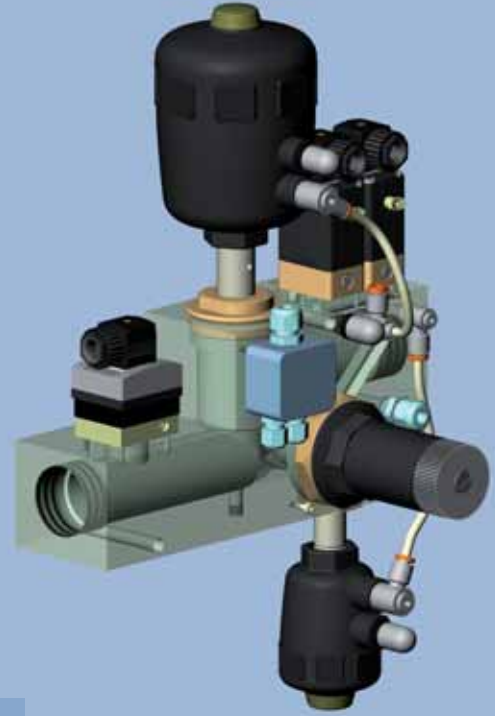
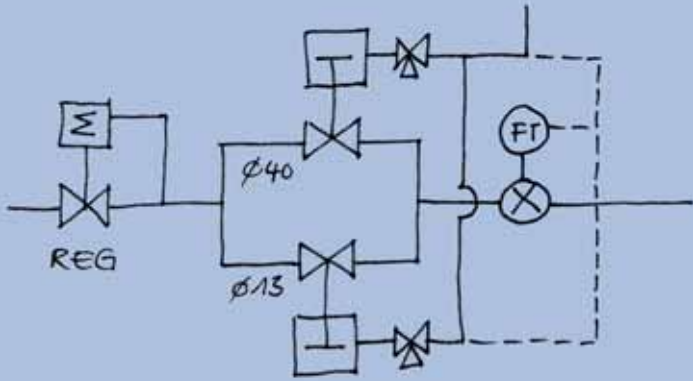

IDÉIAS & CONSULTORIA

DESENVOLVIMENTO DE SISTEMAS



SIMULAÇÃO & DESENVOLVIMENTO

PROTÓTIPOS





O Mundo de Águas da Bürkert.

O campo de tratamento de água demanda habilidade da equipe de trabalho e desempenho superior de instrumento. Nossos sistemas versáteis destacam nossa inovação continuamente orientada ao cliente e são desenvolvidos para simplificar qualquer tratamento de água, que por sua vez economizará o seu tempo.

Uma outra forma de sinergia combina diferentes elementos: válvulas, atuação de processo, sensores e comunicação em rede. Todos os sistemas muito atrativos e de uma fonte única e confiável. Paz de espírito, segurança de processo e facilidade de uso em um mundo onde aplicação de conhecimento, confiança e qualidade são imprescindíveis.

Os componentes foram projetados de acordo com normas e padrões globais para suas importantes aplicações com água. Confiança comprovada, precisão superior e serviço praticamente livre de manutenção asseguram que os sistemas da Bürkert proporcionem desempenho totalmente insuperável em forma de sistema de laço de controle completo.

Desde atuadores pneumáticos a sensores e válvulas de processo, nossas soluções de sistemas e produtos abrangem todo o processo envolvido no trabalho com fluidos.



Grande variedade de solenóides



Controlador analítico MultiCELL



Atuação de processo AirLINE 8644



burkert



EXPERIÊNCIA

Há coisas que não são essencialmente suas. Você deve reuni-las pouco a pouco, recebê-las de outros e constantemente adquiri-las novamente.

Isso é o que a torna mais valiosa. A experiência é uma dessas coisas. Por exemplo, é graças aos nossos muitos anos de experiência com processos e fluxos de trabalho na indústria sanitária que podemos oferecer-lhe nossos diversificados serviços – desde consultoria, desenvolvimento e instalação até testes e serviços pós-venda. Tanto em soluções de produtos individuais quanto em um sistema pioneiro para todo o processo de medição e controle: beneficie-se da nossa experiência!

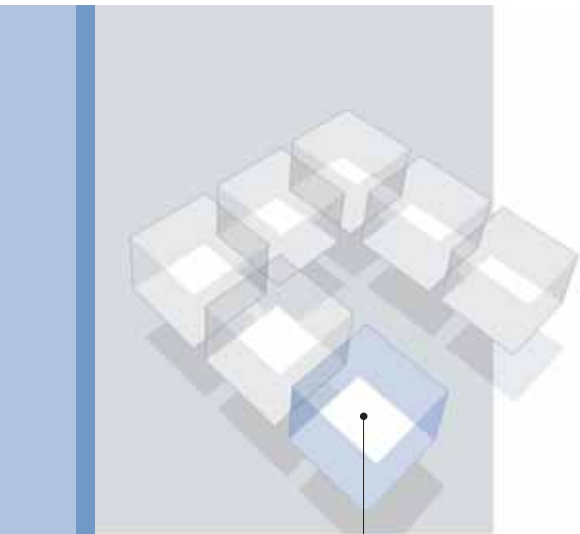

Diversas aplicações em muitas indústrias.

Desenho Industrial.

Na limpeza a gás, HVAC, têxtil, impressão, revestimento de metal e produção de placa de circuito impresso, a simplicidade e tenacidade fazem com que nossos sensores e válvulas sejam a escolha perfeita.

Para transmissores TDS, de nível, temperatura ou vazão, a Bürkert é a parceira comprovada de escolha em todas as variedades de indústrias onde a química da água é essencial para a qualidade do produto final.

Ao neutralizar, concentrar, filtrar, recircular, misturar ou agrupar, as pessoas na Bürkert estão preparadas para ajudá-lo com um projeto de ótima solução.

Produção PCB típica.



Válvula de diafragma flangeada 2030



Medidor de vazão 8032 em PVDF



Transmissor de nível sem contato com o meio





Água - Seu Ingrediente Mais Valioso.

Nos setores de semicondutores, biotecnologia e farmacêutica, a água é o ingrediente mais importante. A pureza e consistência da água são essenciais para o sucesso do produto final, e o sucesso consistente de cada produto é essencial para o sucesso da empresa.

Não pode haver erros. Seja que isto afeta a esterilidade de uma solução salina injetável ou produção de vapor limpo, a rastreabilidade e a certificação da qualidade da água é um procedimento padrão. Excluimos os riscos da produção, distribuição e uso da água.

A Bürkert está envolvida no loop completo de fornecimento de água a partir do tratamento de águas subterrâneas e fornecimento de entrada de água, processando seus requerimentos mais restritos, verificando em linha a neutralização e descontaminação do efluente final.

Entendemos as necessidades rigorosas das normas de procedimento das indústrias tais como 3A, EHEDG, FDA, USP e NSF, portanto a tecnologia e experiência da Bürkert são implementadas com segurança na produção de água purificada ou água para injetáveis.

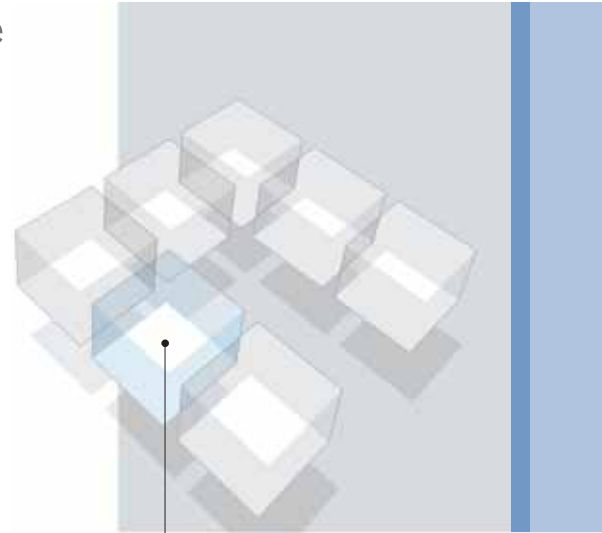

*Garantimos
alta pureza.*

Água para distribuição e produção de injetáveis.



*Medidor de nível sanitário
8138 por radar*



*Válvula T operada de forma
pneumática 2032*



*Medidor de vazão tipo turbina em aço inox
com conexão sanitária clamp.*

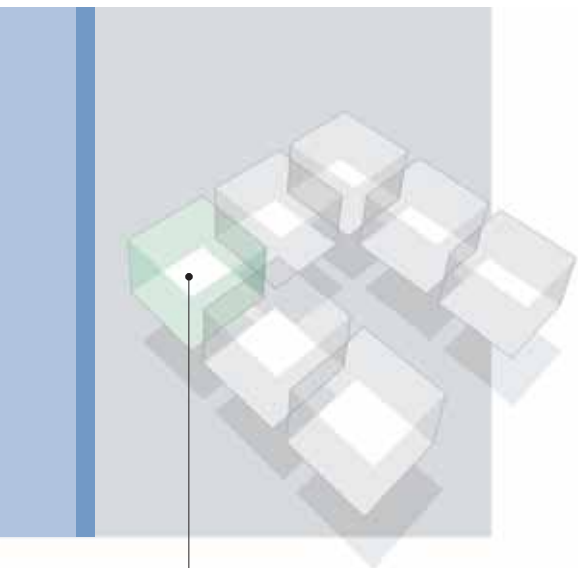

Torres de refrigeração continuamente em trabalho.

Torre Viguada.

As organizações confiam na operação segura e efetiva das torres de refrigeração. Para isso, alguém deve estar em guarda.

Incorporamos nossa longa experiência em soluções inteligentes que permitem uma dosagem confiável de produtos químicos. Nossa tecnologia auxilia a prevenir *Legionella* e muitas outras atividades biológicas indesejáveis. Com isso, criando um ambiente de trabalho seguro.

Nosso processo de vigilância controla vazamento e alimentação, injeção de biocida, fornecendo alarmes confiáveis em situações críticas elevando a eficiência geral.

Deixe nossos sistemas controlarem suas torres.

Torre de refrigeração. Sistema de controle eficiente.



Painel de controle químico da torre de refrigeração



Válvulas esfera e válvulas borboleta



Transmissor de condutividade indutivo 8223







CORAGEM

Aqueles que apenas trabalham visando otimizar o que já existe eventualmente alcançarão os limites – técnicos, financeiros ou pessoais. Para superar esses limites, é necessário coragem: A coragem de ser diferente e confiar em suas próprias idéias; a coragem de se aventurar pelo desconhecido, buscando novas maneiras de desenvolver produtos que nunca existiram antes. Nós temos essa coragem. Como unimos e utilizamos nossas competências em todos os setores, você pode se beneficiar do nosso conhecimento acumulado em processos de tratamento de água - seja na indústria farmacêutica, alimentícia ou de cosméticos.

Acabe com Sua Sede por Inovação.

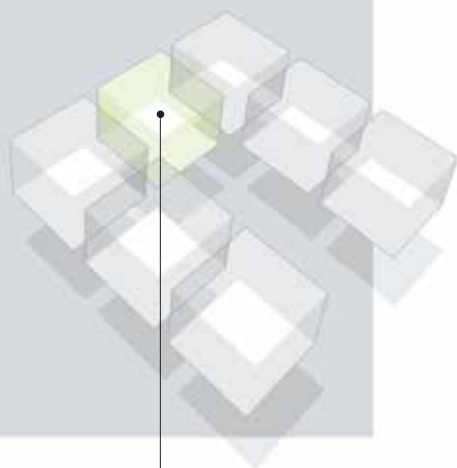

Mais partes do mundo sofrerão com a falta de água potável no futuro.

Conforme os regulamentos tornam-se mais rigorosos em todo o mundo, a Bürkert aloca recursos para desenvolver sistemas e componentes de tratamento de água mais eficientes.

Cryptosporidium, metais pesados e arsênico fazem parte da água existente no mundo e nossa abordagem de parceria faz com que possamos oferecer soluções corretas de alta qualidade em água potável a partir de uma ampla variedade de fontes de água.

Nós nos destacamos neste campo pela simplicidade, flexibilidade e eficiência operacional.

Soluções refrescantes.



Variedade de padrão e válvulas personalizadas para abastecimento preciso e confiável



Válvula de diafragma sanitária 2103 em aço inoxidável



Controlador de bateladas MagFlow de alta frequência 8056





Avance para Osmose Reversa.

No competitivo campo da osmose reversa, espera-se pureza. Os clientes estão preocupados com os custos de vida útil e as estratégias para monitorar o percentual de rejeição e a proporção da eficiência.

Em soluções de água de diálise, água de laboratório e até o fornecimento na caldeira, somos conhecidos por fornecer válvulas solenóides isoladas da mais alta qualidade, medidores de vazão precisos e confiáveis e instrumentos precisos de condutividade e pH.

Fornecemos aos nossos clientes de osmose reversa mais do que apenas componentes. Cooperamos para produzir subsistemas de controle de baixo custo.

Nossas três equipes regionais de Systemhaus podem oferecer rápidos protótipos e nossos clientes globais confiam em nós para o fornecimento dos materiais certos, de forma rápida.

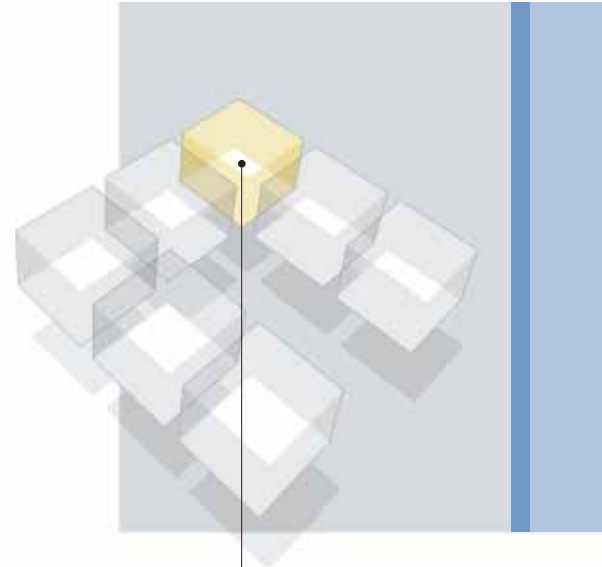

Osmose Reversa vem em muitos tamanhos e é empregado em muitas indústrias.

Experiência e conhecimento transferido ao longo de muitos anos significam que nossos sistemas são desenvolvidos globalmente.



Válvulas de controle ON/OFF e contínuas



Transmissor de temperatura 8400



Ampla gama de válvulas solenóide para processo

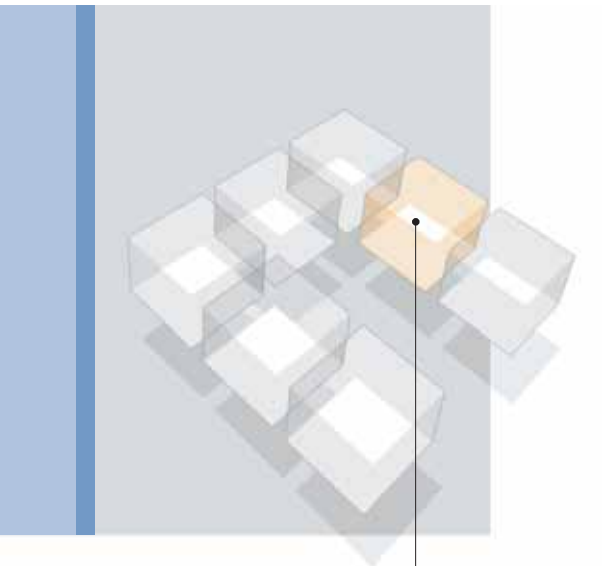

A troca de Íon é um passo chave para a alta pureza.

Troque Duro por Suave.

O clima econômico atual significa que as indústrias demandam de uma contínua melhoria na qualidade da água.

Fabricantes de equipamento de troca de íon escolhem a Bürkert como sua única fonte para atuação de processo, comunicação de rede, controle e para a sinergia das válvulas e sensores.

Usuários de equipamento de troca de íon sabem que podem confiar em nós pelo nosso suporte global e especialidade no processo.

O equipamento de troca de íon para água pura ou ultra-pura pode operar com a confiança do cliente.

Troca de íon para exigências de alimentação da caldeira.



Medidor de vazão magnético de inserção 8041



Controlador multi-canal para sistemas de tratamento de água



Válvulas 2030 para produtos químicos e água





Idéias Quentes para a Química da Água.

A Bürkert tem uma longa história em sistemas de vaporização e no centro de todos esses sistemas está a caldeira.

Oferecemos soluções que reduzem o tempo ocioso, aumentam a eficiência e mantêm as pessoas seguras.

Nossos equipamentos para água de caldeira controlam a injeção de inibidores químicos e limpadores de oxigênio. Controlamos a escala e a corrosão e garantimos que nosso sistema opera 24 horas por dia, 7 dias por semana.

Monitoramos e controlamos a condutividade, pH, bombas de dosagem, fluxo da alimentação de água e extração da água.

Além de um bom portfólio de componentes para distribuição de vapor, temos muitas idéias incríveis para água de caldeira.

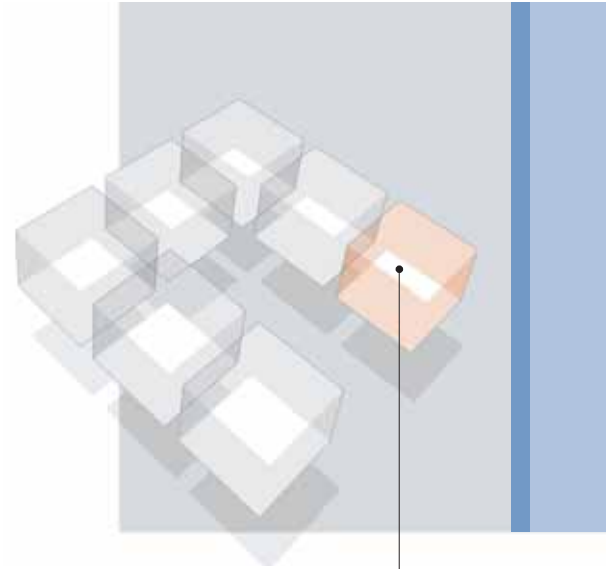

A caldeira – coração do sistema de vaporização.

Sistema de controle de química de água de caldeira.



Válvula de vapor com flange 2012



Chave de nível vibratória para alta temperatura.



Bomba de dosagem 7800





PROXIMIDADE

Há coisas com as quais já nos acostumamos. Apenas quando as perdemos, percebemos o quanto elas realmente eram importantes. Isso se aplica à proximidade. Sem proximidade, é muito difícil construir relacionamentos e compreensão mútua. Como somos uma empresa de médio porte estabelecida, sabemos disso. E é por isso que sempre estamos próximos quando você precisa. Trabalhando com você, desenvolvemos as melhores soluções possíveis para seus projetos de Processo Higiênico. Nossa presença global em mais de 36 localidades nos permite liderar com inovações tecnológicas para nossos clientes no mundo inteiro.

Contatos na Bürkert

América do Norte e do Sul

Argentina

Bürkert-Contromatic Argentina S.A.
Uruguay 2602, Centro Uruguay Norte, P.B.
Oficina 1
(B1643EKP) Beccar, Pcia. de Buenos Aires
Argentina
Tel: + 54 11 5648 6350
Fax: + 54 11 5648 6355
E-mail: burkert@burkert.com

Brasil

Bürkert Contromatic Brasil Ltda.
Rua Américo Brasiliense, 2069
Chácara Santo Antonio
04715-005 São Paulo - SP
Brasil
Tel: +55 11 2186 1155
Fax: +55 11 2186 1165
E-mail: pedidos.brasil@burkert.com

Canadá

Burkert Contromatic Inc.
5002 South Service Road
Burlington, Ontario L7L 5Y7
Canada
Tel: +1 905-632 30 33
Fax: +1 905-632 38 33
E-mail: sales.ca@burkert.com

EUA

Burkert Contromatic Corp.
2602 McGaw Avenue
Irvine, CA 92614
USA
Tel: +1 949-223 31 00
Fax: +1 949-223 31 98
E-mail: marketing-usa@burkert.com

Systemhaus Charlotte

Burkert Contromatic Corp.
2915 Whitehall Park Drive
Charlotte, NC 28273
Tel: +1 704-504-4440
Fax: +1 704-504-3047

Europa

Áustria

Bürkert-Contromatic G.m.b.H.
Diefenbachgasse 1-3
AT-1150 Wien
Tel: +43 (0)1-894 13 33
Fax: +43 (0)1-894 13 00
E-mail: info@buerkert.at

Bélgica

Bürkert Contromatic NV
Bijkhoevelaan 3
BE-2110 Wijnegem
Tel: +32 (0)3-325 89 00
Fax: +32 (0)3-325 61 61
E-mail: sales.be@burkert.com

República Tcheca

Bürkert-Contromatic G.m.b.H. organizacni
slozka
Krenova 35
CZ-602 00 Brno
Tel: +420 543-25 25 05
Fax: +420 543-25 25 06
E-mail: obchod@burkert.cz

Dinamarca

Bürkert-Contromatic A/S
Hørkær 24
DK-2730 Herlev
Tel: +45 44-50 75 00
Fax: +45 44-50 75 75
E-mail: info.dk@burkert.com

Estônia

Bürkert Oy Eesti
Laki 11 E
EE-12915 Tallinn
Tel: +372 6440 698
Fax: +372 6313 759
E-mail: info@burkert.ee

Finlândia

Bürkert Oy
Atomitie 5
FI-00370 Helsinki
Tel: +358 (0)207 412 550
Fax: +358 (0)207 412 555
E-mail: sales.fi@burkert.com

França

BURKERT CONTROMATIC SAS
Rue du Giessen
FR-67220 Triembach au Val
Tel: +33 (0)388-58 91 11
Fax: +33 (0)388-57 20 08
E-mail: burkert.france@buerkert.com

Alemanha

Bürkert GmbH & Co. KG
Christian-Bürkert-Straße 13 - 17
DE-74653 Ingelfingen
Tel: +49 (0)7940-10-111
Fax: +49 (0)7940-10-448
E-mail: info@de.buerkert.com

Itália

Bürkert Contromatic Italiana S.p.A.
Centro Direzionale „Colombiolo“
Via Roma, 74
IT-20060 Cassina De' Pecchi (Mi)
Tel: +39 02-959 071
Fax: +39 02-959 07 251
E-mail: info@buerkert.it

Noruega

Bürkert-Contromatic A/S
Hvamstuppen 17
NO-2013 Skjetten
Tel: +47 63-84 44 10
Fax: +47 63-84 44 55
E-mail: info@burkert.no

Países Baixos

Bürkert Contromatic BV
Computerweg 9
NL-3542 DP Utrecht
Tel: +31 (0)346-58 10 10
Fax: +31 (0)346-56 37 17
E-mail: info@burkert.nl

Portugal

Tel: +351 212 898 275
Fax: +351 212 898 276
E-mail: portugal@burkert.com

Polônia

Burkert-Contromatic GmbH Oddzial w Polsce
Bernardynska street 14 a
PL-02-904 Warszawa
Tel: +48 (0)22-840 60 10
Fax: +48 (0)22-840 60 11
E-mail: buerkert@buerkert.pl

Espanha

Bürkert Contromatic S.A.
Avda. Barcelona, 40
ES-08970 Sant Joan Despi, Barcelona
Tel: +34 93-477 79 80
Fax: +34 93-477 79 81
E-mail: spain@burkert.com

Suécia

Bürkert-Contromatic AB
Skeppsbron 13 B
SE-211 20 Malmö
Tel: +46 (0)40-664 51 00
Fax: +46 (0)40-664 51 01
E-mail: info.se@burkert.com

Suíça

Bürkert-Contromatic AG Schweiz
Bösch 71
CH-6331 Hünenberg ZG
Tel: +41 (0)41-785 66 66
Fax: +41 (0)41-785 66 33
E-mail: info.ch@buerkert.com

Turquia

Burkert Contromatic Akiskan Kontrol
Sistemleri Ticaret A.S.
1203/8 Sok. No2-E
TR-Yenisehir, Izmir
Tel: +90 (0)232-459 53 95
Fax: +90 (0)232-459 76 94
E-mail: burkert@superonline.com

Reino Unido

Burkert Contromatic Limited
Brimscombe Port Business Park
Brimscombe, Stroud
Glos, GL5 2QQ / UNITED KINGDOM
Tel: +44 (0)1453-73 13 53
Fax: +44 (0)1453-73 13 43
E-mail: sales.uk@burkert.com

África

África do Sul

Bürkert Contromatic (Proprietary) Limited
233 Albert Amon Road
Millennium Business Park
Meadowdale,
Germiston
SOUTH AFRICA
Tel: +27 (0)11-574 60 00
Fax: +27 (0)11-454 14 77
E-mail: sales.za@burkert.com

Pacífico Asiático

Austrália

BURKERT CONTROMATIC AUSTRALIA
PTY. LIMITED
15 Columbia Way, Norwest Business Park
Baulkham Hills, NSW 2153, Australia
Tel: +61 2 8853 6353
Fax: +61 2 8853 6363
E-mail: sales.au@burkert.com

Brisbane

BURKERT CONTROMATIC AUSTRALIA
PTY. LIMITED
Unit 4/43 Sandgate Road
Albion Queensland 4010
Tel: +61 733 269 640
Fax: +61 733 269 621

Melbourne

BURKERT CONTROMATIC AUSTRALIA
PTY. LIMITED
Unit 11/26-30 Howleys Road
Notting Hill Victoria 3168
Tel: +61 385 459 700
Fax: +61 395 626 599

Perth

BURKERT CONTROMATIC AUSTRALIA
PTY. LIMITED
104 Westpoint, 396 Scarborough Beach Road
Osborne Park Western Australia 6017
Tel: +61 894 443 980
Fax: +61 892 434 022

China

Bürkert Contromatic (Shanghai), Co., Ltd.
Room J1, 3rd floor
207 Tai Gu Road
Wai Gao Qiao Free Trade Zone
Shanghai 200131, China
Tel: +86 21-5868 21 19
Fax: +86 21-5868 21 20
E-mail: info.chn@burkert.com

Pequim

Bürkert Contromatic (Shanghai), Co., Ltd.
Room A 1708, Luowa Building, No.203
Er Qu Lizezhongyuan, Wangjing,
Chaoyang District
Beijing 100102, China,
Tel: +86 10 64399783, 64399793
Fax: +86 10 64399612

Chengdu

Bürkert Contromatic (Shanghai), Co., Ltd.
Room 603-604, Fuji Building
26 Dongfeng Road, Shudu Dadao
Chengdu China, 610061
Tel: +86 28 8443 9064
Fax: +86 28 8445 1341

Guangzhou

Bürkert Contromatic (Shanghai), Co., Ltd.
Room 1502, Tower 4, Dong Jun Plaza
828 - 836 Dong Feng Road East
Guangzhou China, 510080
Tel: +86 20 8769 8379, 8767 8703
Fax: +86 20 87671131

Xangai

Bürkert Contromatic (Shanghai), Co., Ltd.
Room 501/502 Xin Gai Nian Mansion
No.39 Wu Zhong Road
Shanghai China, 200233
Tel: +86 21 6486 5110
Fax: +86 21 6487 4815

Suzhou

Bürkert Contromatic (Suzhou), Co., Ltd.
Unit A5, Suhong Square
No.81 Suhong West Road
SIP Suzhou China, 215021
Tel: +86 512 6265 9881
Fax: +86 512 6265 9882

Hong Kong

Bürkert Contromatic (China/HK) Limited
Unit K, 9/Floor, Kwai Shun Industrial Centre
No. 51-63 Container Port Road
Kwai Chung, N.T., HONG KONG
Tel: +852 248 012 02
Fax: +852 241 819 45
E-mail: info.hkg@burkert.com

Índia

Bürkert Contromatic PVT Ltd
Apex Towers, 1st Floor, No. 54 II Main Rd
RA Puram
Chennai 600 028, India
Tel: +91 (0)44-4230 3456
Fax: +91 (0)44-4230 3232
E-mail: sales.in@burkert.com

Japão

Bürkert Ltd.
Imasu moto asakusa-building
4-9-14 Moto Asakusa, Taito-ku
Tokyo 111-0041, Japan
Tel: +81 (0)3-5827-0066
Fax: +81 (0)3-5827-0067
E-mail: info.jp@burkert.com

Osaka

Bürkert Ltd.
2-8-8-1103 Higashi Nakajima, Yodogawa-ku
Osaka 533-0033, JAPAN
Tel: +81 (0)6-6320-0880
Fax: +81 (0)6-6320-0881

Coréia

Bürkert Contromatic Korea Co., Ltd.
C-401, Micro Office Bldg. 554-2
Gasan-Dong, Keumcheon-Gu
Seoul 153-803, Korea
Tel: +82 (0)2-3462 5592
Fax: +82 (0)2-3462 5594
E-mail: info.kor@burkert.com

Malásia

BURKERT CONTROMATIC SINGAPORE
PTE LTD
2F-1, Tingkat Kenari 6
Sungai Ara
11960 Penang, Malaysia
Tel: +60 (0)4-643 5008
Fax: +60 (0)4-643 7010
E-mail: info.sin@burkert.com

Nova Zelândia

BURKERT CONTROMATIC NEW ZEALAND
LIMITED
44 Rennie Drive
Airport Oaks, Auckland 2022
New Zealand
Tel: +64 (0)9-256 77 37
Fax: +64 (0)9-256 77 47
E-mail: sales.nz@burkert.com

Filipinas

BURKERT CONTROMATIC PHILIPPINES, INC.
Nassons Mercantile Building
8467, West Service Road Km 14
South Superhighway, Sunvalley
1700 Paranaque City, Philippines
Tel: +63 (0)2-776 43 84
Fax: +63 (0)2-776 43 82
E-mail: info.rp@burkert.com

Cingapura

BURKERT CONTROMATIC SINGAPORE
PTE LTD
51 Ubi Avenue 1, #03-14
Paya Ubi Industrial Park
Singapore 408933, Singapore
Tel: +65 6844 2233
Fax: +65 6844 3532
E-mail: info.sin@burkert.com

Taiwan

Bürkert Contromatic Taiwan Ltd.
9 F, No. 32, Chenggong Road, Sec. 1,
Nangang District
TAIPEI
Taiwan 115, R.O.C.
Tel: +886 (0)2-2653 7868
Fax: +886 (0)2-2653 7968
E-mail: info.rc@burkert.com

Créditos:

© Christian Bürkert GmbH & Co. KG
Conceito e realização:
WOLF, Berlin
Fotografia: Münch Lichtbilderei Stuttgart;
Studio Flämisch, Düsseldorf;
Todas as pessoas presentes neste catálogo
são funcionários da Bürkert ou funcionários de
seus clientes.
Muito obrigado pelo apoio (e estímulo).

Bürkert Contromatic Brasil Ltda.

Rua Américo Brasiliense, 2069
CEP 04715-005 - São Paulo - SP - Brasil
Telefone: +55 11 2186 1155
Fax: +55 11 2186 1165
pedidos.brasil@burkert.com
www.burkert.com.br

